



FIXEGO®
Jouplast®

ANFANGS- UND ENDKLAMPEN



TECHNISCHE INFORMATIONEN



+ PRODUKTVORTEILE

- Ein einziges Produkt für den Anfang und das Ende des Trägerbalkens.
- Die Kampe kann als 5-mm-Schablone zur richtigen Positionierung genutzt werden.
- Reißfestigkeitstest.
- Robust.

✓ ANWENDUNGSBEREICHE

- Ermöglicht einer langlebigen Holzterrasse, ohne sichtbare Schrauben.
- Anfans-ung endklampen.

🔧 EMPFEHLUNGEN

- Nur von Fußgängern betretene Terrassen.
- Nur für den Einsatz im Außenbereich.
- Wir empfehlen, bei der Verlegung einen Holzfeuchtigkeitsgehalt der Dielen zwischen 18 und 22% einzuhalten.
- Es wird empfohlen, dieselbe Holzart bei Trägerbalken und Dielen zu verwenden.
- Fixego® wird bei stark arbeitenden oder instabilen Holzarten (z.B. Akazie) nicht empfohlen.
- Vor jedem Gebrauch: Kompatibilität der im Eimer mitgelieferten Stahlschrauben (Silverplus Behandlung) mit der Art und den Eigenschaften der Terrassendielen prüfen (Z.B.: mit Accoya-Holz nicht kompatibel)
- Fixego® mit Dielen aus Verbundwerkstoffen nicht verwenden.
- Geschätzte Zeit für die Verlegung (geschätzter Durchschnittswert durch einen Fachmann für Holzterrassen): Es werden, im Verhältnis zu einer klassischen Verlegung, zwischen ca. 10% und 15% mehr Zeit benötigt, um die Dielen mit Fixego® zu verlegen (Der Zeitaufwand bei der Vorbereitung und bei der Verlegung der Holzstruktur bleiben dabei gleich). Der zusätzliche Zeitaufwand ist hauptsächlich in der Anfangsphase der Verlegung der Holzstruktur, die technisch etwas anspruchsvoller ist, erforderlich.

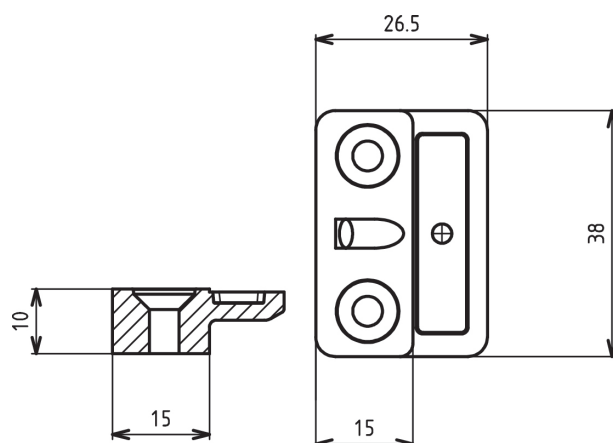

🔍 EIGENSCHAFTEN

- Material: Polypropylen
- Farbe: Schwarz
- Maße: 26,5 x 38 x 10 mm
- Temperaturbeständig zwischen - 30°C und + 60°C
- UV- und frostbeständig

📦 VERPACKUNG

- Karton mit 10 Klampen + 24 Schrauben (4x25) - 264 Kartons pro Palette

Das Dokument ist urheberrechtlich geschützt. Jegliche Vervielfältigung, Kopie, Auszug, Wiederverwendung in anderen Publikationen, Übersetzung oder Anpassung, Plakatierung, Vertrieb oder Modifikation, ganz oder teilweise, ohne die schriftliche Genehmigung von TMP CONVERT ist strengstens verboten und strafbar. TMP CONVERT behält sich das Recht vor, jederzeit ohne Vorankündigung Informationen hinzuzufügen, zu ändern oder zu löschen.



www.jouplast.com



10 GARANTIE
JAHRE



FL-FXT_L2412_DE